

Position Bench

Aufbauanleitung

Bauteile

Legen Sie die Bauteile auf eine Decke, um Kratzer auf dem Boden und dem Kleiderständer zu vermeiden.

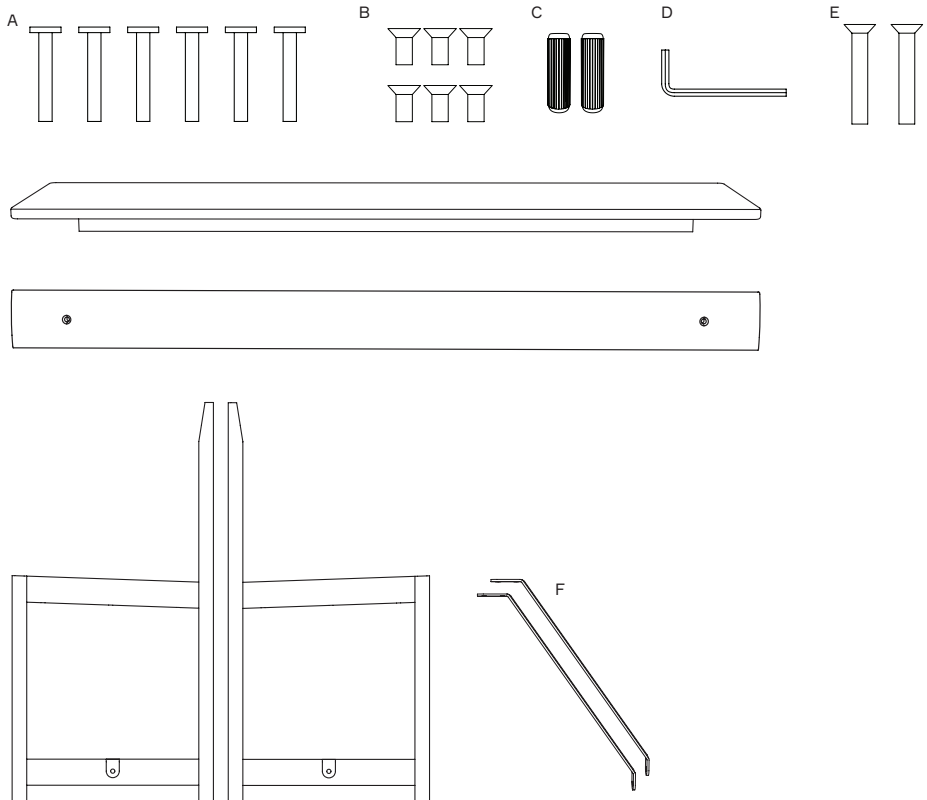

Video-Montageanleitung

Schritt 1

Stellen Sie die Sitzfläche nach oben auf einen größeren Tisch. Lassen Sie die Seite mit dem kürzesten Spalt zwischen Felge und Sitz nach außen zeigen. Um die Oberfläche vor Kratzern zu schützen, legen Sie ein Stück Textil oder Pappe unter den Sitz.

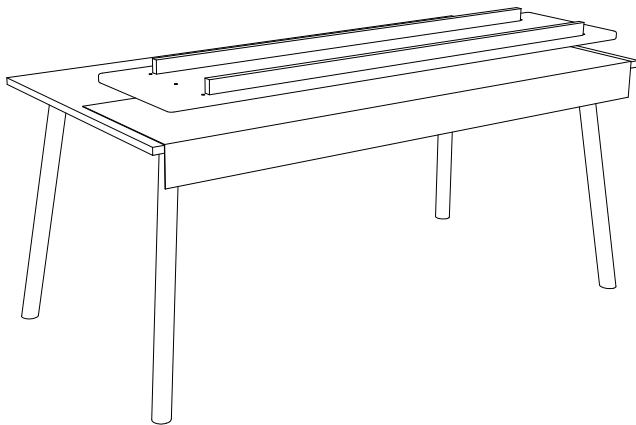

Schritt 2

Platzieren Sie die Beinrahmen über die Buchsen. Platzieren Sie die Beinkomponenten mit den Schraubenlöchern nach innen. Befestigen Sie die Schrauben (A) mit dem mitgelieferten Inbusschlüssel (D) im Sitz. Ziehen Sie die Schrauben fest an, jedoch ohne sie vollständig festzuziehen.

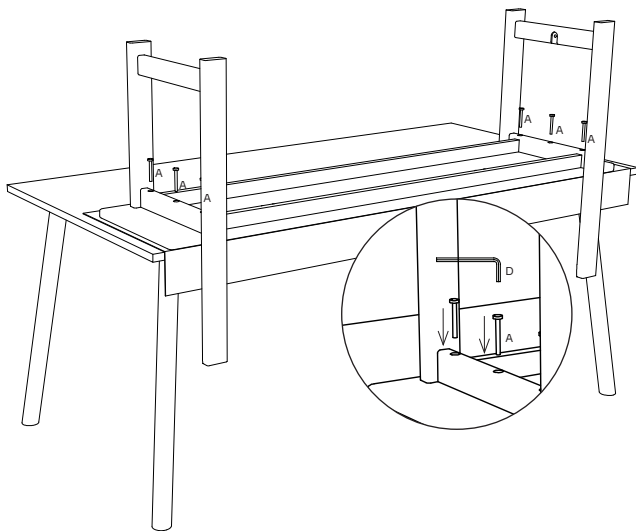

Schritt 3

Legen Sie die beiden Messingteile (F) auf den Sitz und montieren Sie die kurzen Messingschrauben (B). Ziehen Sie die Schrauben mit einem großen Schlitzschraubendreher fest. Wichtiger Hinweis: Messing ist weicher als Eisen. Achten Sie daher darauf, die Schraube nicht zu zerkratzen.

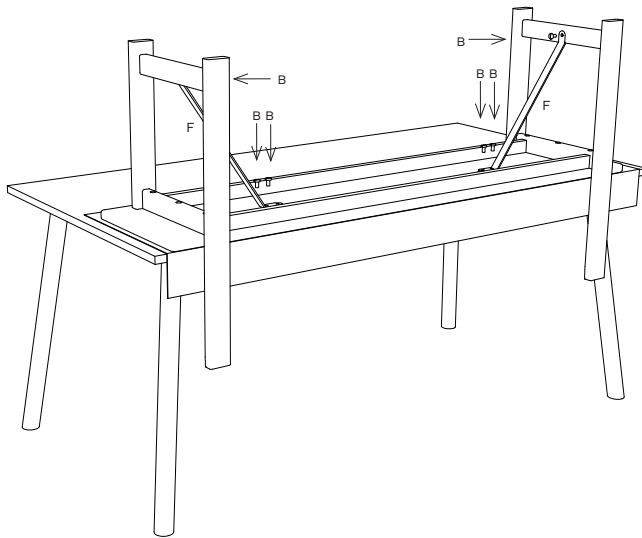

Schritt 4

Setzen Sie die beiden Dübel (C) in die Beine ein.

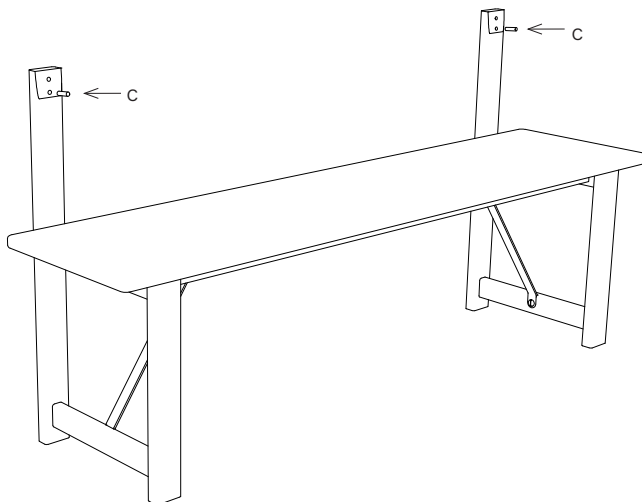

Schritt 5

Setzen Sie die Rückenlehne in die beiden Dübel ein. Montieren Sie die beiden langen Messingschrauben (E) in der Rückenlehne. Ziehen Sie die Schrauben mit einem großen Schlitzschraubendreher fest. Wichtiger Hinweis: Messing ist weicher als Eisen. Achten Sie daher darauf, die Schraube nicht zu zerkratzen.

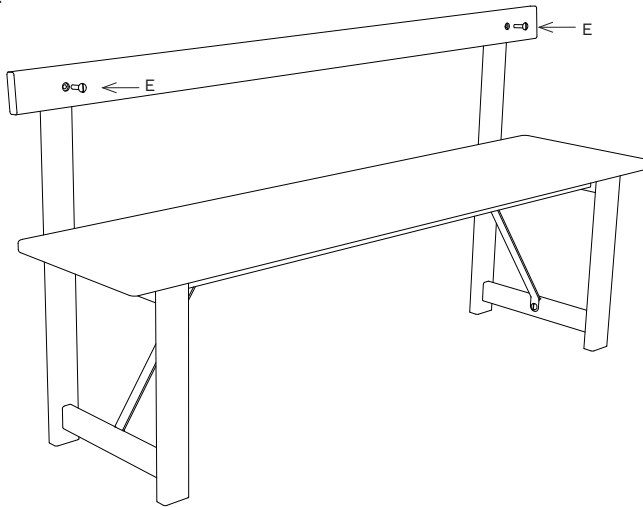

Schritt 6

Das Produkt ist nun montiert. Die Schrauben müssen nach 3 Monaten Gebrauch und dann jedes Jahr nachgezogen werden. Bewahren Sie die Werkzeuge daher für eine spätere Verwendung auf.

