

Position Bench

Monteringsvejledning

Komponenter

Læg komponenterne på et tæppe for at undgå ridser på gulvet og på produktet

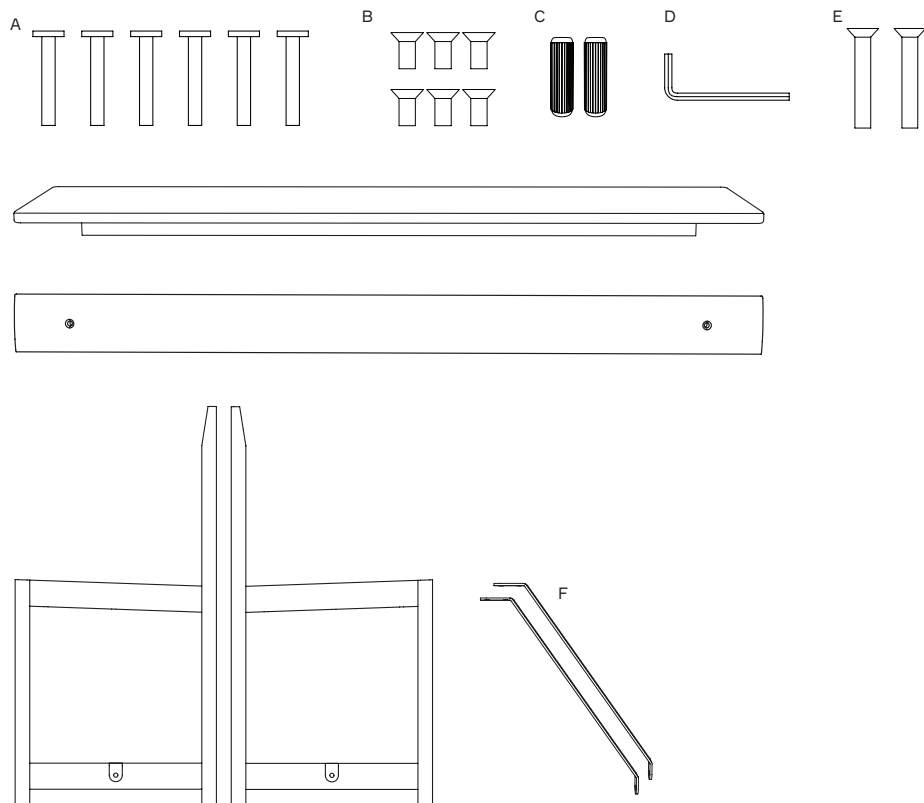

Video vejledning

Trin 1

Placer sædet med bunden opad på et bord. Lad den side med kortest mellemrum mellem sarg og sædetkant vende udad. For at beskytte overfladen mod ridser lægges et stykke tekstil eller pap under sædet

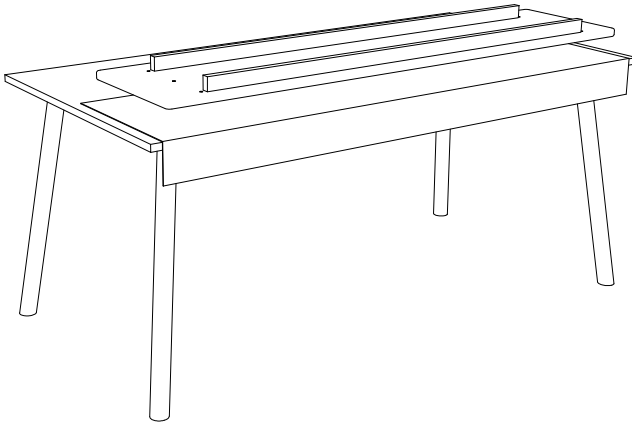

Trin 2

Placer benene over bøsningerne. Placer benkomponenterne med skruehullerne indad. Brug den medfølgende unbrakonøgle (D) til at montere skrueene (A) i sædet. Spænd skrueene ordentligt, dog uden at overspænde dem.

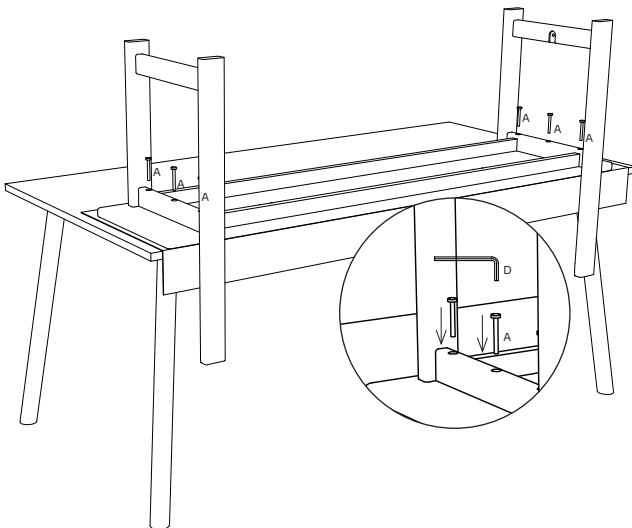

Trin 3

Placer de to messingdele (F) på sædet, og monter de korte messingskruer (B). Spænd skruerne med en stor flad skruetrækker. Vigtig: Messing er blødere end jern, så pas på ikke at ridse skruen.

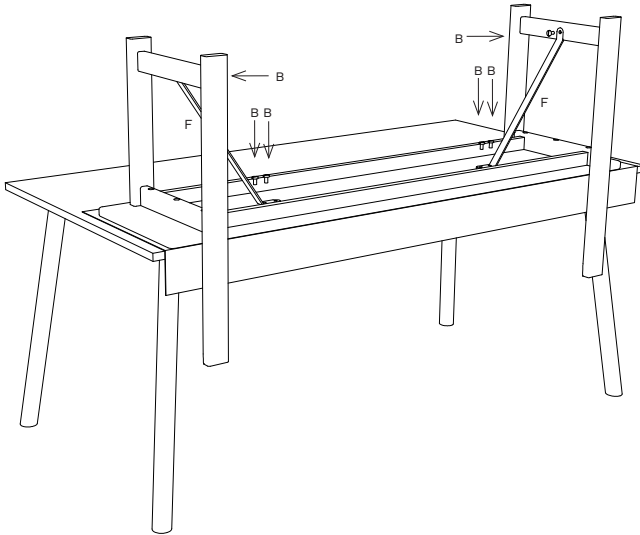

Trin 4

Placer de to dyvler (C) i benene

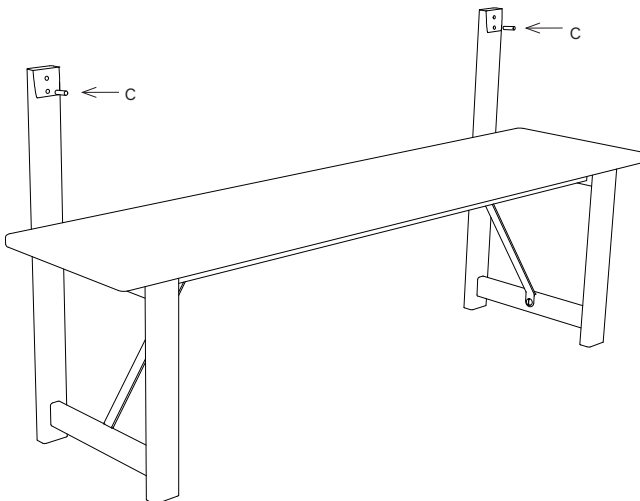

Trin 5

Placer ryglænet i de to dyvler. Monter de to lange messingskruer (E) i ryglænet. Spænd skruerne med en stor flad skruetrækker. Vigtig: Messing er blødere end jern, så pas på ikke at ridse skruen

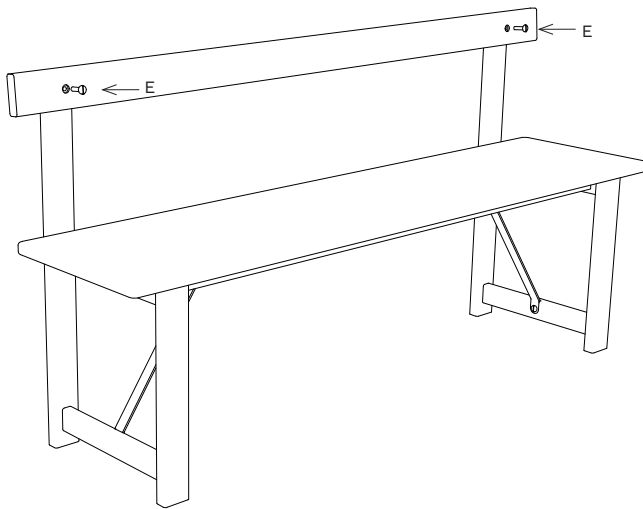

Trin 6

Produktet er nu samlet. Skruerne skal spændes efter 3 måneders brug og derefter hvert år. Gem derfor værktøjt til senere brug

