

POSITION BENCH 155

Monteringsvejledning

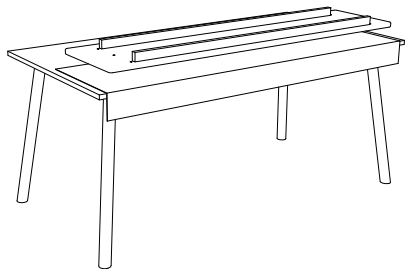

TRIN 1

Placer sædet med bagsiden op på et større bord. Læg et stykke klæde eller lignende under sædet for at beskytte mod skrammer.

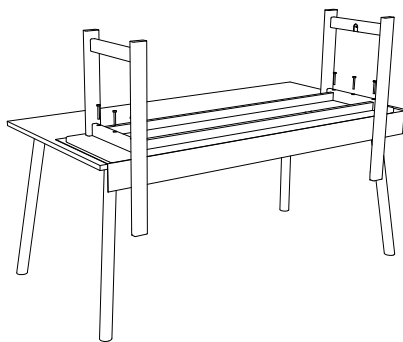

TRIN 2

Placer benene over bøsningerne. Indsæt skruerne i sædet ved hjælp af den medfølgende unbrakonøgle. Stram skruerne til uden at overspænde dem.

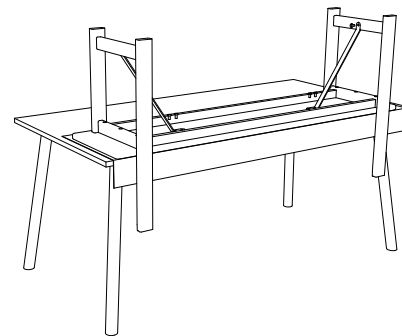

TRIN 3

Placer de to messingdele på sædet og monter dem med de korte messingskruer. Stram skruerne med en flad skruetrækker. VIGTIGT: messing er blødere end jern, vær derfor forsigtig ikke at ridse messingskruerne.

POSITION BENCH 155

Monteringsvejledning

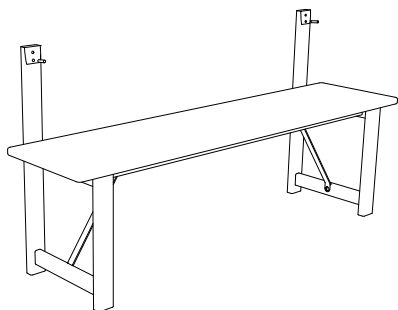

TRIN 4

Indsæt de to dyvler i benene.

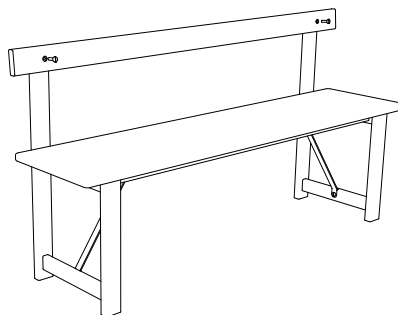

TRIN 5

Sæt ryglænet på benene over de to dyvler. Monter de to lange messingskruer i ryglænet med en flad skruetrækker. VIGTIGT: messing er blødere end jern, vær derfor forsigtig ikke at ridse messingskruerne

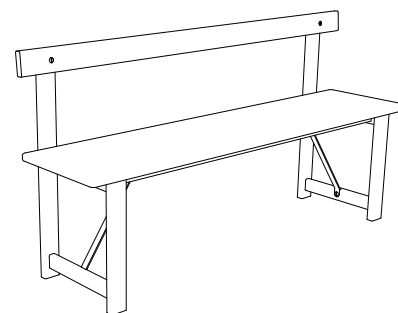

TRIN 6

Bænken er nu klar til brug. Skruerne skal muligvis efterspændes når bænken har været i brug. Behold derfor værktøjet til senere brug.