

IMPACT ACOUSTIC®

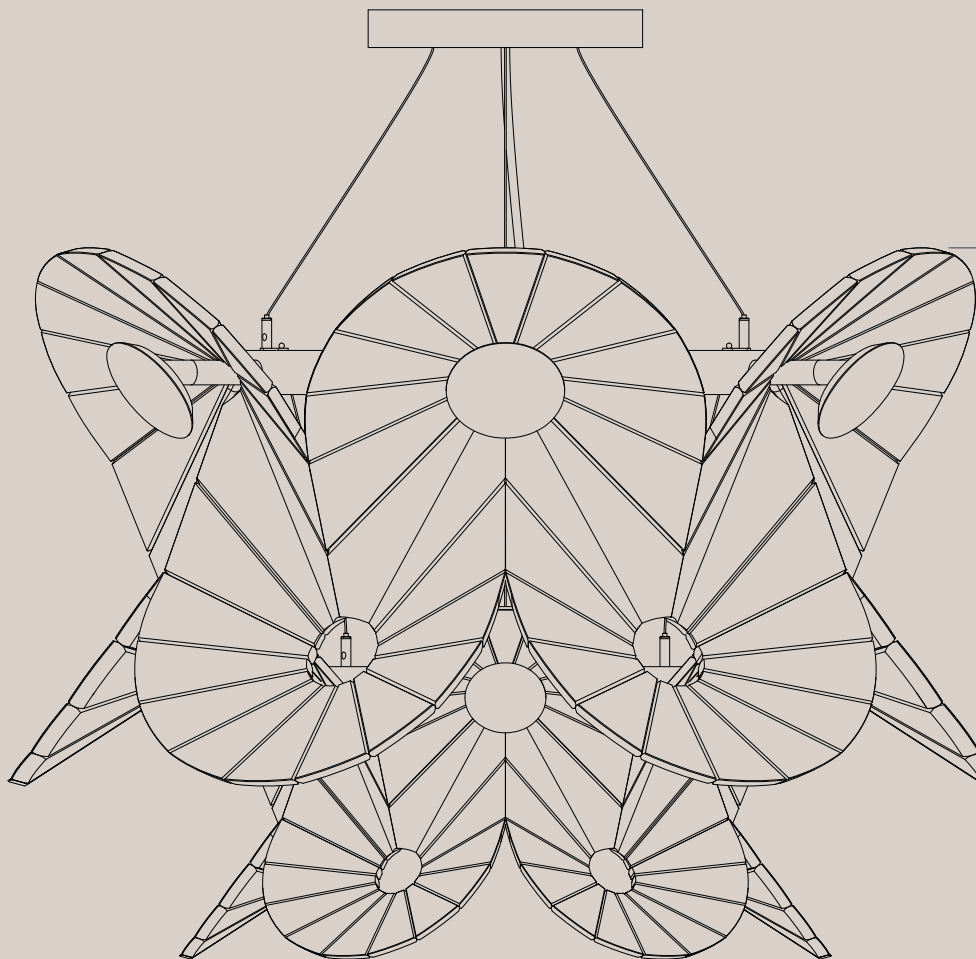

**Oloid**

Akustische Beleuchtung

728.24.10.000.00

728.24.11.000.00

TECHNISCHES DATENBLATT

# Oloid

## Akustische Beleuchtung



### PRODUKTABMESSUNGEN

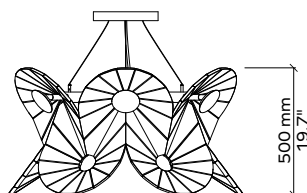

EINZEL  
(728.24.10)

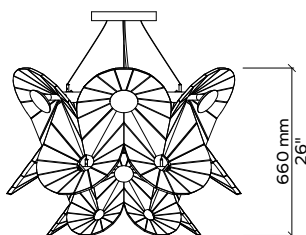

DOPPELTER  
(728.24.11)

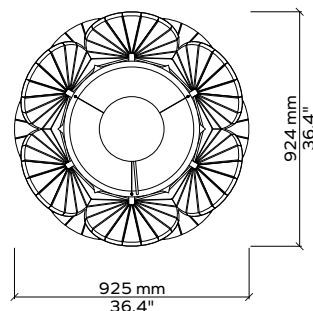

Ansicht von oben, angewandt  
auf beide Größen

### ARTIKELNUMMERN

Beleuchtung Produkt	Größe des Produkts	Farbcode	CCT	North American Markt
728.24.	10 (Einzel)	Wählen Sie die Farbe wie auf S. 3 gezeigt	27 (2700K)	Fügen Sie ein A am Ende des CCT-Codes hinzu, um anzugeben, dass dieses Produkt für Nordamerika bestimmt ist.
	11 (Doppelter)		30 (3000K)	
			35 (3500K)	
			40 (4000K)	

**Beispiel: 728.24.10.706.35A**

Oloid Einzel [(Ø 924/ 36.42", Spearmint 706 Farbe, 3500K CCT, 110-277V (North America)]

### BELEUCHTUNGSSPEZIFIKATIONEN

	Einzel (728.24.10.)	Doppelter (728.24.11.)
Ausgabe	Direkt	
Gesamt-Lumenleistung (lm)	5400	
Wattleistung	49	
Wirksamkeit (lm/W)	110	
Diffusor	Opal	
Strahlwinkel	110	
CCT	2700-3000-3500-4000K	
CRI	90	
MacAdam	3	
Spannung	220 - 240 V	
Dimmen	0.1% DSI/DALI Dimmen	
Standort des Fahrers	Vordach Verdeckt	

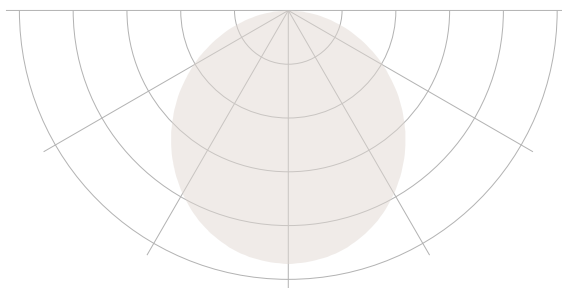

### ZERTIFIZIERUNGEN



## Farben



Name	Snow White	Milk	Cloud	Smoke	Ground	Charcoal	Slate	Raven
Farbcode	500	404	103	442	108	542	444	550
NCS Code	S 0300-N	S 0502-Y	S 1002-B	S 3005-R80B	S 5005-Y20R	S 7502-B	S 4500-N	S 8500-N



Name	Nordic Pine	Grove	Moss	Spearmint	Ice Blue	Succulent	Deep Sea	Marine Blue
Farbcode	311	317	439	706	304	712	918	864
NCS Code	S 5030-G10Y	S 7020-G30Y	S 2040-G40Y	S 1010-B90G	S 0510-B	S 3020-B30G	S 5020-R90B	S 4050-R70B



Name	Linen	Shell Pink	Jute	Warm Stone	Terracotta	Soft Coral	Honeycomb	Sunshine
Farbcode	107	102	920	105	239	516	139	846
NCS Code	S 1505-Y30R	S 0510-R30B	S 3010-Y30R	S 3010-Y50R	S 4040-Y70R	S 2020-Y90R	S 2050-Y20R	S 1040-Y10R



Name	Garnet	Hot Pink	Poster Red	Electric Orange	Winter Sky	Pacific Ocean	Midnight	Grape
Farbcode	724	140	662	464	311	432	810	540
NCS Code	S 5040-R10B	S 2060-R20B	S 1080-R	S 0580-Y70R	S 5030-G10Y	S 3040-B	S 7020-R70B	S 5040-R40B

Diese NCS-Codes stellen die bestmögliche visuelle Übereinstimmung dar und sind durch den Einsatz von Mischfasern möglicherweise nicht exakt.

**ARCHISONIC®**

## Farben

Erleben Sie unser ARCHISONIC® Filzmaterial mit einer atemberaubenden Auswahl von 32 Farben aus 8 verschiedenen Familien, die von Colour Hive in London sorgfältig zusammengestellt wurden. Kombinieren Sie mühelos Farben, immer harmonisch, ganz nach Ihren Vorlieben. Entdecken Sie mehr in unserer Materialbroschüre und bestellen Sie noch heute Ihre kostenlose Musterbox.

## Farbechtheit

Klasse 6

ISO 105-B02:A1

## kostenlose Musterbox bestellen



# Oloid

## Akustische Leistung



### Prüfnormen

ISO 354:2003	Akustik - Messung der Schallabsorption in einem hallenden Raum
ISO 11654:1997	Akustik - Schallabsorber zur Verwendung in Gebäuden - Bewertung der Schallabsorption
ISO 20189:2018	Akustik - Bildschirme, Möbel und einzelne Gegenstände für den Innenbereich - Bewertung der Schallabsorption und Schallreduktion von Elementen auf der Grundlage von Labormessungen
ASTM C423-17	Standardprüfverfahren für Schallabsorption und Schallabsorptionskoeffizienten nach dem Hallraumverfahren
ASTM E795-16	Standardpraktiken für die Montage von Prüfkörpern bei Schallabsorptionsprüfungen

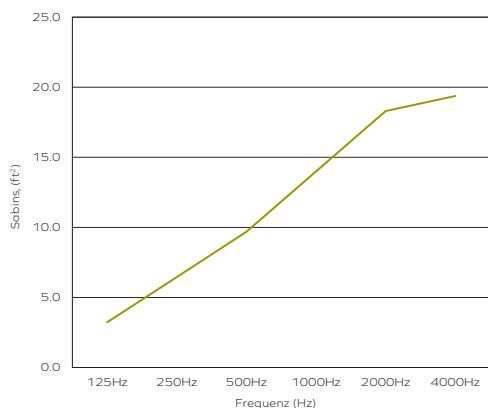

### Akustische Leistung - ASTM Sabins, ft<sup>2</sup>

Frequenz (Hz)	125	250	500	1000	2000	4000
12mm Oloid (D925mm)	1.08	6.46	12.92	15.07	17.22	18.30

Das Diagramm stellt die Sabins (ft<sup>2</sup>) in den Mittenfrequenzen des dritten Oktavbandes dar. Bei der Messung wurde rosa Rauschen als Anregungssignal in einem schallharten Raum.

● 12mm Oloid (D925mm)

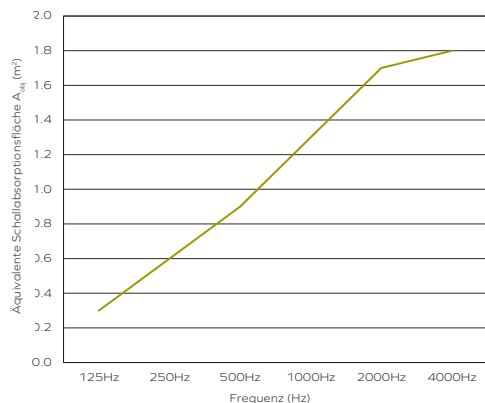

### Akustische Leistung - ISO A<sub>obj</sub>, m<sup>2</sup>

Frequenz (Hz)	125	250	500	1000	2000	4000
12mm Oloid (D925mm)	0.3	0.6	0.9	1.3	1.7	1.8

Das Diagramm stellt die äquivalente Schallabsorption pro Objekt (A<sub>obj</sub>) in den Mittenfrequenzen des dritten Oktavbandes dar. Bei der Messung wurde rosa Rauschen als Anregungssignal in einem schallharten Raum verwendet.

● 12mm Oloid (D925mm)

# ARCHISONIC® Felt

## Spezifikation des Materials

<b>Produktname</b>	Archisonic® Felt	
<b>Zusammensetzung</b>	100% PET (60% zertifizierter Recyclingmaterial)	
<b>Dicke<sup>1</sup></b>	12mm (0.47")	24mm (0.94")
<b>Max. Größe</b>	1200x2800mm (47"x110")	1800x2400mm (70"x94")
<b>Akustik<sup>2</sup></b>	<b>ASTM:</b> NRC=0.6 <b>ISO:</b> αw=0.65	<b>ASTM:</b> NRC=0.9 <b>ISO:</b> αw=0.95
<b>Gewicht<sup>1</sup></b>	2400 g/m <sup>2</sup> (0.49 lbs/ sqft)	4000 g/m <sup>2</sup> (0.82 lbs/sqft)
<b>Farbechtheit</b>	<b>Klasse 6</b> ISO 105-B02:A1	
<b>Farbe</b>	<b>32 Farben</b> (siehe Archisonic® Felt Farbseite für weitere Informationen)	
<b>Wartung</b>	Für die tägliche Reinigung empfehlen wir Alkohollösung (75%), z.B. Pantasept. Bei Verschmutzung durch Staub oder Flusen verwenden Sie einen Staubwedel oder einen Staubsauger. Bei starker Verschmutzung behandeln Sie das Material mit Wasserstoffperoxid.	
<b>Lieferfrist<sup>3</sup></b>	21 Tage	
<b>Brandklasse</b>	DIN EN 13501-1: <b>B-s1, d0</b>	ASTM E84 <b>Klasse A</b>
<b>VOC-Emissionen</b>	28 Tage Französische Verordnung <b>A+</b> ASTM E84 <b>Bestanden</b> Breeam® (International, UK, NL, SE, NOR) <b>Exemplary</b> CDPH (CDPH/EHLB/Standard-MethodeV1.2) <b>Bestanden</b>	
<b>Zertifizierungen</b>	Declare-Label, Cradle to Cradle, UL-Umweltproduktdeklaration, Mitglied des US Green Building Council, Ecobau erste Priority, Climmate-KIC, VOC-Emissionen im LEED EQ Credit (emissionsarme Produkte), SCS Recycled Content	

1 - alle Werte sind nominal 2 - gemessen mit 300mm Hohlraum 3 - je nach Standort und Art des Produkts



Climate-KIC is supported by the EIT, a body of the European Union



**Declare.**



### Online-Ressourcen

Für alle unsere Produkte steht online eine Vielzahl von Ressourcen zur Verfügung. Bitte besuchen Sie die jeweilige Produktseite für weitere Informationen.



CAD-Dateien  
IES/LDT Dateien



Datenblätter und  
Installationsanleitung



Farbfamilien



Videoanleitungen



Zugehörige  
Produktspezifikationen.

### Bestellvorgang

Unser erfahrenes Team von Projektberatern wird Sie während des gesamten Auftragsprozesses begleiten und unterstützen. Die meisten unserer Aufträge werden innerhalb von nur 21 Tagen<sup>1</sup> nach Ihrem ersten Kontakt ausgeführt, damit Sie sich auf das konzentrieren können, was Ihnen wirklich wichtig ist.



Kontaktieren  
Sie uns

Angebot<sup>1</sup>  
48 h



Bestätigung der  
Bestellung

Produktion<sup>1</sup>  
2 - 3 Wochen



Versandt

Transit  
standortbezogen



Lieferung

### Kontakt

Sind Sie bereit, etwas zu bewirken? Wir sind nur eine E-Mail oder einen Anruf entfernt, um Ihr Projekt zu besprechen und alle Fragen zu beantworten.



+41 41 566 55 55



connect@impactacoustic.com



Online-Formular



1 - Angebots- und Produktionszeiten können variieren.

**#We  
Make An  
Impact**

[connect@impactacoustic.com](mailto:connect@impactacoustic.com) | [www.impactacoustic.com](http://www.impactacoustic.com)